

縫わない!

簡単なマスクの作り方



① バンダナなどを2つに折ります。
大きめのハンカチや布でもOK!

② 真ん中に合わせて折ります。
幅は鼻から口までが隠れるくらいに!

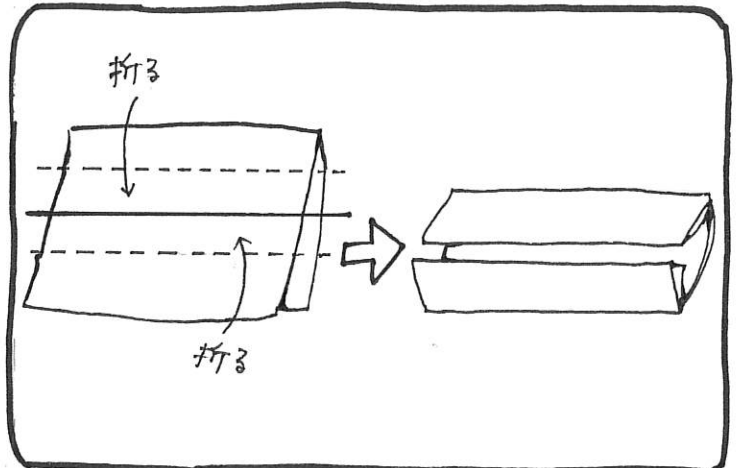
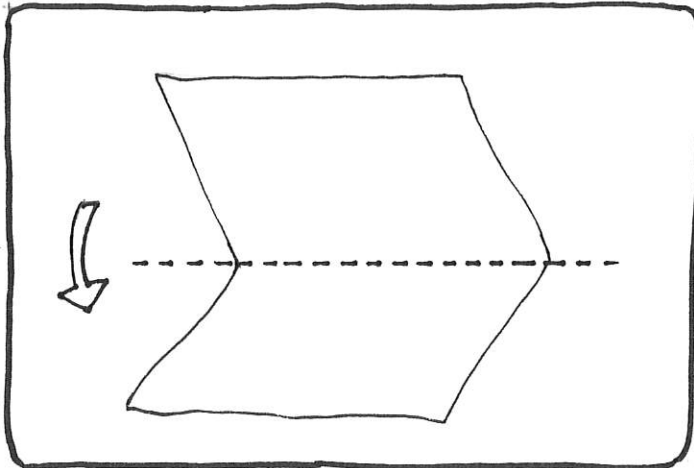

③ ゴムひもを通します。

中留子のゴムや平ゴムでもOK!

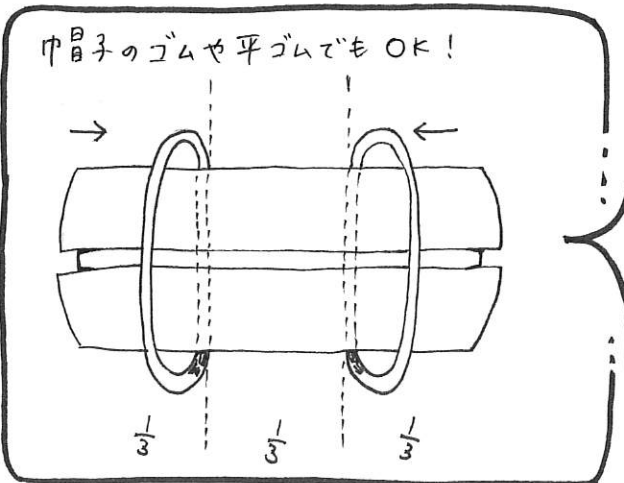

ポイント!

○ ストッキングを2cm幅程度で切るヒ耳が痛くなりくいゴムひもに!

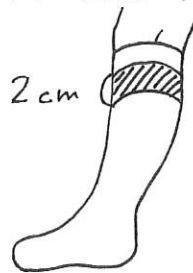

○ 切ったストッキングを左右にひっぱると、わじれてゴムひもの完成!

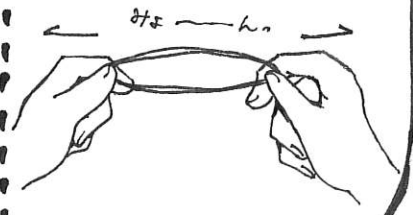

④ ゴムひもが隠れるように折ります。

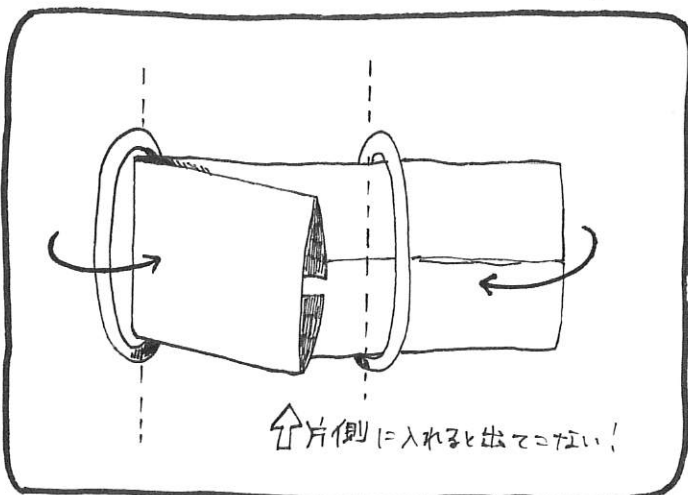

⑤ 完成!!

